

O'REILLY®

Blockchain

Przewodnik po technologii
łańcucha bloków

Kryptowaluty, inteligentne kontrakty
i aplikacje rozproszone



Helion 

Lorne Lantz
Daniel Cawrey

Tytuł oryginału: Mastering Blockchain: Unlocking the Power of Cryptocurrencies,
Smart Contracts, and Decentralized Applications

Tłumaczenie: Marcin Machnik

ISBN: 978-83-283-9361-5

© 2022 Helion S.A.

Authorized Polish translation of the English *Mastering Blockchain* ISBN 9781492054702

© 2021 Lorne Lantz and Daniel Cawrey.

This translation is published and sold by permission of O'Reilly Media, Inc.,
which owns or controls all rights to publish and sell the same.

All rights reserved. No part of this book may be reproduced or transmitted in any
form or by any means, electronic or mechanical, including photocopying, recording
or by any information storage retrieval system, without permission from the Publisher.

Wszelkie prawa zastrzeżone. Nieautoryzowane rozpowszechnianie całości
lub fragmentu niniejszej publikacji w jakiegokolwiek postaci jest zabronione.
Wykonywanie kopii metodą kserograficzną, fotograficzną, a także kopiowanie
książki na nośniku filmowym, magnetycznym lub innym powoduje naruszenie
praw autorskich niniejszej publikacji.

Wszystkie znaki występujące w tekście są zastrzeżonymi znakami firmowymi
bądź towarowymi ich właścicieli.

Autor oraz wydawca dołożyli wszelkich starań, by zawarte w tej książce informacje
były kompletne i rzetelne. Nie biorą jednak żadnej odpowiedzialności ani za ich
wykorzystanie, ani za związane z tym ewentualne naruszenie praw patentowych
lub autorskich. Autor oraz wydawca nie ponoszą również żadnej odpowiedzialności
za ewentualne szkody wynikłe z wykorzystania informacji zawartych w książce.

Helion S.A.

ul. Kościuszki 1c, 44-100 Gliwice

tel. 32 231 22 19, 32 230 98 63

e-mail: helion@helion.pl

WWW: <https://helion.pl> (księgarnia internetowa, katalog książek)

Drogi Czytelniku!

Jeżeli chcesz ocenić tę książkę, zajrzyj pod adres

<https://helion.pl/user/opinie/bloprz>

Możesz tam wpisać swoje uwagi, spostrzeżenia, recenzję.

Printed in Poland.

- Kup książkę
- Poleć książkę
- Oceń książkę

- Księgarnia internetowa
- **Lubię to!** » Nasza społeczność

Spis treści

Przedmowa	13
1. Początki technologii blockchain	15
Systemy elektroniczne i zaufanie	15
Rozproszony kontra scentralizowany kontra zdecentralizowany	16
Poprzednicy sieci Bitcoin	21
DigiCash	21
E-gold	22
Hashcash	22
B-money	23
Bit gold	23
Eksperyment Bitcoin	24
Kryzys finansowy 2008 roku	24
Whitepaper	25
Wprowadzenie serwera z sygnaturą czasową	26
Przechowywanie danych w łańcuchach bloków	27
Urzeczywistnienie sieci Bitcoin	30
Przekonujące komponenty	30
Dojście do konsensusu	31
Wczesna podatność	33
Adopcja	34
Podsumowanie	34
2. Fundamenty kryptowaluty.....	35
Klucze publiczne i prywatne w systemach kryptowalut	35
Model UTXO	37
Transakcje	38
Korzeń Merkle'a	39
Podpisywanie i potwierdzanie transakcji	42
Transakcja podstawowa (coinbase)	42
Bezpieczeństwo transakcji Bitcoin	43

Skróty (hasze)	44
Skróty (hasze) bloku	45
Powiernictwo: kto trzyma klucze	47
Rodzaje portfeli: powierniczy kontra bez powiernictwa	47
Wariacje w obrębie rodzajów portfeli	48
Podstawy bezpieczeństwa	49
Fraza odzyskiwania (recovery seed)	50
Kopanie	52
W kopaniu chodzi o nagrody	52
Generowanie bloku	53
Konsensus	54
Dowód pracy	54
Dowód stawki	60
Inne koncepcje konsensusu	61
Interesariusze	63
Brokerzy	63
Giełdy	63
Usługi powiernicze	64
Usługi analityczne	64
Serwisy informacyjne	65
Podsumowanie	65
3. Forki i altchainy	66
Propozycje ulepszenia sieci Bitcoin	66
Forki (rozwidlenia)	67
Sporny hard fork	68
Rozwidlenie Bitcoin Cash	71
Altcoiny (alternatywne coiny)	73
Litecoin	74
Inne altcoinowe eksperymenty	75
Łańcuchy „2.0”	76
NXT	76
Counterparty	76
Kryptowaluty z nastawieniem na prywatność	77
Dash	77
Monero	77
Zcash	77
Ripple i Stellar	78
Ripple	78
Stellar	79

Skalowanie łańcuchów bloków	79
SegWit	80
Lightning	81
Inne altchainowe rozwiązania	82
Klasyczny fork Ethereum	83
Podsumowanie	84
4. Evolucja do Ethereum	85
Ulepszenie ograniczonej funkcjonalności sieci Bitcoin	85
Kolorowane monety i tokeny	85
Mastercoin i inteligentne kontrakty	86
Czym jest Omni Layer	86
Ethereum, czyli Mastercoin na wyższym poziomie	90
Ether i gaz	90
Przypadek użycia: ICO	91
Zdecentralizowane autonomiczne organizacje (DAO)	92
Kluczowe organizacje w ekosystemie Ethereum	93
Zdecentralizowane aplikacje (dapps)	95
Przypadki użycia	95
Wyzwania związane z tworzeniem zdecentralizowanych aplikacji	96
Wdrażanie inteligentnych kontraktów w Ethereum	96
Maszyna Wirtualna Ethereum (EVM)	97
Gaz i ustalanie cen	103
Interakcja z kodem	105
Podsumowanie	105
5. Tokenizacja wszystkiego	106
Tokeny w platformie Ethereum	108
Tokeny wymienne i niewymienne	108
Czy token jest konieczny?	109
Airdropy, czyli kryptowalutowe naloty	109
Różne typy tokenów	110
Standard ERC (Ethereum Requests for Comment)	110
ERC-20	111
ERC-721	114
ERC-777	116
ERC-1155	117
Kontrakty wielopodpisowe	118
Zdecentralizowane kontrakty giełdowe	120
Podsumowanie	122

6. Infrastruktura rynku	123
Ewolucja ceny bitcoina	123
Rola giełd	125
Arkusze zleceń (order book)	126
Poślizg cenowy (slippage)	127
Wykres głębokości rynku (depth chart)	128
Jurysdykcja	128
Wash trading	129
Grube ryby	130
Instrumenty pochodne	132
Struktura rynku kryptowalut	132
Arbitraż	133
Ryzyko drugiej strony	133
Dane o rynku	135
Analiza	137
Kryptowalutowa analiza fundamentalna	137
Kryptowalutowa analiza techniczna	139
Trading arbitrażowy	141
Wyczcucie czasu i zarządzanie dostępnymi środkami	141
Konfiguracja środków nr 1	141
Konfiguracja środków nr 2	142
Konfiguracja środków nr 3	143
Trudności regulacyjne	143
Ryzyko bankowe	143
Ryzyko giełdowe	144
Podstawowe błędy	144
API giełdy i boty traderskie	145
Otwartoźródłowe technologie traderskie	147
Limit prędkości	148
REST kontra WebSocket	148
Testowanie w piaskownicy	148
Agregatory rynku	148
Podsumowanie	149
7. Decentralizacja finansów i sieci	150
Redystrybucja zaufania	150
Tożsamość i niebezpieczeństwo ataków hakerskich	150
Portfele	151
Klucze prywatne	152
Usługi nazewnicze	152
Decentralizacja finansów	153
Istotne definicje	153
Stablecoiny	155

Usługi DeFi	157
Udzielanie pożyczek	158
Oszczędzanie	158
Instrumenty pochodne (derywaty)	158
Zdecentralizowane giełdy	159
Giełdy zdecentralizowane kontra scentralizowane	159
Błyskawiczne pożyczki	167
Stworzenie kontraktu błyskawicznej pożyczki	168
Wdrożenie kontraktu	169
Realizacja błyskawicznej pożyczki	170
Błyskawiczne pożyczki w arbitrażu	173
Podatność Fulcrum	173
Prywatność	175
Dowód z wiedzą zerową	176
Zcash	178
Podpisy pierścieniowe	179
Web 3.0	179
Podsumowanie	180
8. Złap mnie, jeśli potrafisz	181
Ewolucja prania kryptopieniędzy	181
Wytyczne FinCEN i początki regulacji	184
FATF i Travel Rule	186
Lekceważenie prawa	186
Unikanie prześwietleń: arbitraż regulacyjny	188
Malta	188
Singapur	188
Hongkong	189
Bahamy	189
Kryptostablecoiny	190
NuBits	190
Digix	191
Basis	191
Tether	191
Zbiórki typu Initial Coin Offerings	192
Intencje twórców	193
Ekonomia tokena	193
Whitepaper	193
Hakowanie giełd	194
Mt. Gox	194
Bitfinex	196
Coincheck	196
NiceHash	197

Inne włamania	197
Kradzież bitcoinów na antenie Bloomberg TV	197
Przekierowanie EtherDelta	197
CryptoLocker i ransomware	197
Podmiana SIM	198
Podsumowanie	199
9. Inne łańcuchy bloków	200
Do czego się nadają łańcuchy bloków?	200
Bazy danych i księgi główne (rejestry)	201
Decentralizacja kontra centralizacja	202
Uczestnicy	202
Kluczowe cechy rozproszonych weryfikowalnych rejestrów (ksiąg głównych)	203
Prywatne implementacje oparte na Ethereum	203
Nightfall	204
Quorum	204
Implementacje biznesowe	204
Hyperledger	204
Corda	204
DAML	208
Łańcuch bloków jako usługa	208
Bankowość	209
Mennica królewska	209
Banque de France	209
Chiny	210
Rezerwa Federalna USA	210
JPMorgan	211
Zastosowania księgi głównej z kontrolą dostępu	211
IT	211
Bankowość	211
Cyfrowe waluty banków centralnych	211
Prawo	212
Gaming	212
Opieka zdrowotna	213
Internet Rzeczy	213
Płatności	213
Diem (pierwotnie Libra)	214
Diem Association (pierwotnie Libra Association)	214
Zapózyczenia z istniejących łańcuchów bloków	215
Novi	215
Jak działa protokół Diem	216
Podsumowanie	218

10. Przyszłość łańcucha bloków	219
Im bardziej rzeczy się zmieniają...	220
Łańcuchy do obserwowania	221
Jak działa Monero	222
Mimewimble, Beam i Grin	224
Problem skalowania	224
Łańcuchy poboczne	225
Sharding	225
STARK	225
DAG (skierowany graf acykliczny)	225
Avalanche	226
Liquid	226
Lightning	226
Skalowanie Ethereum	231
Prywatność	232
Interoperacyjność	233
Tokenizacja wszystkiego	233
Podsumowanie	234

Początki technologii blockchain

Termin *blockchain* niewtajemniczonym może się wydawać tajemniczy lub wręcz przerażający. Jego dosłowne tłumaczenie — *łańcuch bloków informacji* — to jednocześnie chyba najprostszy sposób na wyjaśnienie jego znaczenia. Ale do czego służy? Po co ktoś miałby potrzebować czegoś zwanego „łańcuchem bloków”?

Aby odpowiedzieć na to pytanie, musimy cofnąć się w czasy bliżej początków sieci. Istotą internetu jest przechowywanie i dystrybucja informacji dla dużej liczby ludzi. Blockchain ma podobny cel i wyrasta na wcześniejszych eksperymentach z ulepszaniem sposobów tej dystrybucji.

Systemy elektroniczne i zaufanie

Żeby w ogóle mogły powstać blockchain, kryptowaluta i systemy wykorzystujące tę technologię, potrzebny był wiarygodny i rozproszony internet, z którego korzysta mnóstwo ludzi. Tymczasem w latach sześćdziesiątych ubiegłego wieku była to względnie mała i prosta sieć, używana głównie przez badaczy uniwersyteckich i rząd USA do cyfrowego przesyłania informacji.

Z czasem pionierzy internetu uczynili go bardziej użytecznym. Największe znaczenie miało opracowanie *protokołów* TCP/IP (który stał się standardem komunikacji), HTTP (umożliwiającego przeglądanie sieci) oraz SMTP (pozwalającego na przesyłanie poczty elektronicznej). Za sprawą tych protokołów internet stał się dostępny nie tylko dla badaczy i ich sprzętów, lecz dla wszystkich ludzi oraz dla coraz większej liczby urzędów, w tym komputerów, a później tabletów i smartfonów.

Rozwój internetu zmienił życie na zawsze — mamy dziś na wyciągnięcie ręki niewiarygodne ilości informacji, w większości za darmo. Ale korzystanie z większości produktów lub usług online wymaga osoby lub jednostki zwanej trzecią stroną, która funkcjonuje jako zaufany portier. Te systemy wymagają dwóch typów zaufanych jednostek. Są to:

- *zaufany pośrednik* — trzecia strona stanowiąca bazę racjonalnych i sprawiedliwych decyzji,
- *zaufany emitent* — trzecia strona stanowiąca bazę bezpieczeństwa dla wszelkich zasobów.

Transakcje finansowe to jeden z przykładów wykorzystania tych dwóch rodzajów zaufania, jako że większość transakcji odbywa się cyfrowo. Z różnych powodów następuje stopniowe odchodzenie od *papierowych pieniędzy fiducjarnych*, czyli emitowanej przez rządy fizycznej gotówki — współcześni ludzie chętniej niż kiedykolwiek wcześniej korzystają z elektronicznych narzędzi płatniczych

w rodzaju kart kredytowych i debetowych. W niektórych państwach, takich jak Szwecja, systemy płatności są niemal w całości elektroniczne i większość klientów używa w punktach sprzedaży smartfonów i kart¹. O ile jednak dla konsumentów przejście z płatności gotówkowych na cyfrowe jest względnie młodym trendem, o tyle umożliwiające to systemy są od dawna elektroniczne. Chociaż gotówka jest nadal dostępna dla większości osób, pieniądze w dużej mierze z papierków i monet zmieniały się w cyferki w systemie komputerowym, zasadniczo niezauważalnie.

Aby przetransferować zasoby z przedmiotów fizycznych do bazy danych, musi istnieć element zaufania między wieloma zaangażowanymi w to stronami. Powstałe na całym świecie wielkie korporacje płatnicze opierają się na założeniu, że mogą im zaufać ludzie chcący przechować jakieś zasoby cyfrowo. Ale w finansach zaufanie nie zawsze jest uzasadnione. Kryzys finansowy z 2008 roku dał ludziom do myślenia i wielu zaczęło się zastanawiać, czy nie doprowadziły do niego właśnie ślepe zaufanie i wiara pokładane w instytucjach finansowych.



Blockchain to próba odbudowania utraconego zaufania. Wykorzystuje technologię — a kon-kretnie kryptografię — w celu automatycznego egzekwowania zaufania trzeciej strony.

Bitcoin jest pierwszym działającym systemem wykorzystującym blockchain. Ale zanim się pojawił, próbowano zastosować te koncepcje — bezskutecznie — u kilku jego poprzedników. Upadły one między innymi dlatego, że nie udało się stworzyć w internecie prawdziwie *rozproszonego* systemu.

Rozproszony kontra scentralizowany kontra zdecentralizowany

Współczesny internet to mieszanina zastosowań scentralizowanych i rozproszonych, chociaż zaprojektowano go jako technologię rozproszoną. Pionierzy internetu chcieli stworzyć odporniejszy system niż scentralizowana infrastruktura z jednym wrażliwym punktem. Idea rozproszonego internetu wynikała z założenia (podsuniętego przez wojsko), że zaatakowanie jednej części systemu nie powinno uniemożliwiać funkcjonowania reszcie sieci.

Na kole rowerowym (zobacz rysunek 1.1) liczne szprychy są przytwierdzone do jednej piasty (osi). Ten układ realizuje ideę rozproszenia — gdy jedna ze szprych pęknie, koło nadal będzie funkcjonalne². *Rozproszenie* oznacza, że żaden pojedynczy słaby punkt nie położy całego systemu, takiego jak sieć komputerów składających się na wczesną wersję internetu.

¹ <https://www.npr.org/2019/02/11/691334123/swedens-cashless-experiment-is-it-too-much-too-fast?t=1648828391426>

² http://caravan.hobby.ru/materiel/Bicycle_Wheel_-_Jobst_Brandt.pdf

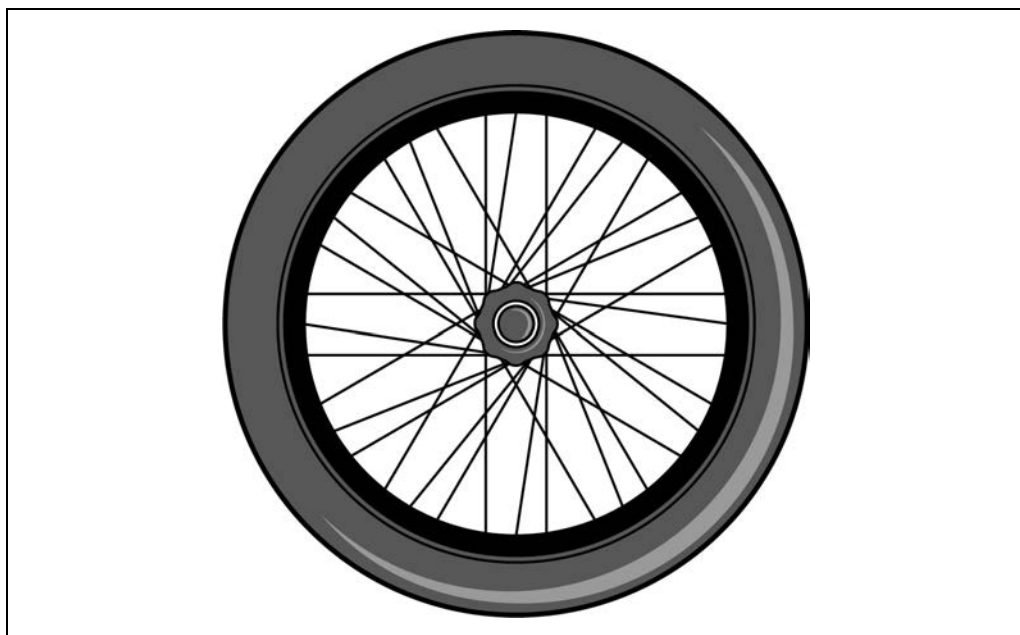

Rysunek 1.1. Koło rowerowe opiera się na idei rozproszenia

Dekady temu internet pomysłano jako rozproszony, żeby chronić sieć przed jakimkolwiek rodzajem przerwań, i taki system sprawdził się aż do dziś. W ostatnich czasach został jednak zdominowany³ przez scentralizowane korporacje w rodzaju Google, Facebooka, Apple i Amazona. Niektórzy ludzie liczą na to, że rozproszona natura technologii blockchain pomoże zmniejszyć dominację w sieci tych nielicznych potężnych korporacji, dając większą kontrolę pojedynczym użytkownikom — w co zagłębimy się nieco dalej w tej książce.

W dziedzinie przetwarzania danych system rozproszony to taki, w którym przetwarzanie nie odbywa się na pojedynczym komputerze. Zamiast tego jest podzielone na kilka systemów obliczeniowych. Takie systemy komunikują się ze sobą za pomocą jakiegoś rodzaju komunikatora. Rysunek 1.2 przedstawia kilka różnych architektur sieci⁴. System rozproszony cechuje decentralizacja w tym sensie, że awaria pojedynczej jednostki (*węzła*) nie oznacza awarii całej sieci. Wspólnym celem jest wykorzystywanie mocy obliczeniowej do zbiorowej realizacji zadań przez rozdzielenie obowiązków na wiele komputerów. Ale decentralizacja zmienia koncepcję wspólnych celów i komunikacji. W systemie w pełni zdecentralizowanym dany węzeł niekoniecznie współpracuje w realizacji swojego zadania z każdym innym węzłem, a podejmowanie decyzji opiera się na jakiegoś rodzaju konsensusie, a nie na odpowiedzialności pojedynczej jednostki.

³ <https://hackernoon.com/the-evolution-of-the-internet-from-decentralized-to-centralized-3e2fa65898f5>

⁴ <https://pages.cs.wisc.edu/~akella/CS740/F08/740-Papers/Bar64.pdf>

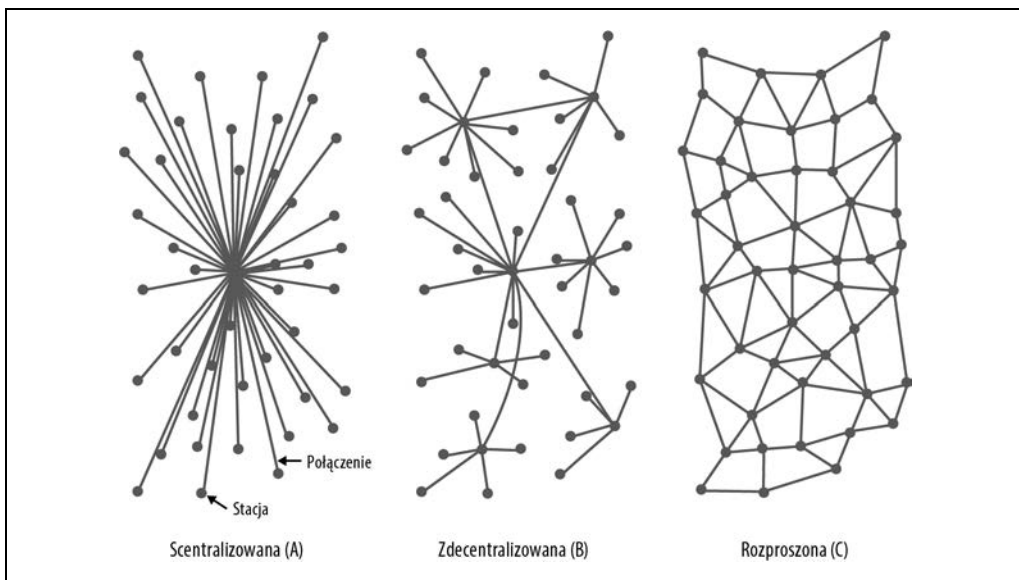

Rysunek 1.2. Sieć scentralizowana, zdecentralizowana i rozproszona

Rysunki od 1.3 do 1.5 przedstawiają różnice między systemami scentralizowanymi, rozproszonymi i zdecentralizowanymi na przykładzie baz danych przechowujących informacje.

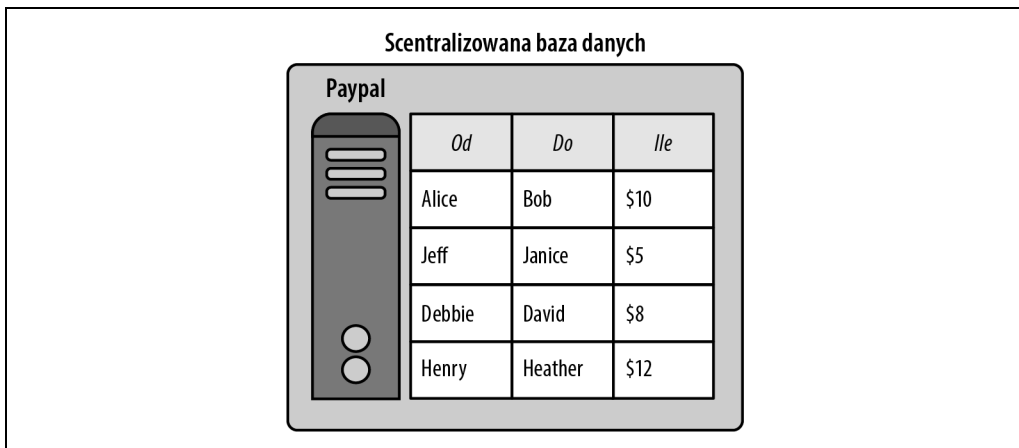

Rysunek 1.3. W scentralizowanej bazie danych takiej jak PayPal wszystkie węzły są połączone z pojedynczym centralnym węzłem, kontrolowanym przez jedną jednostkę

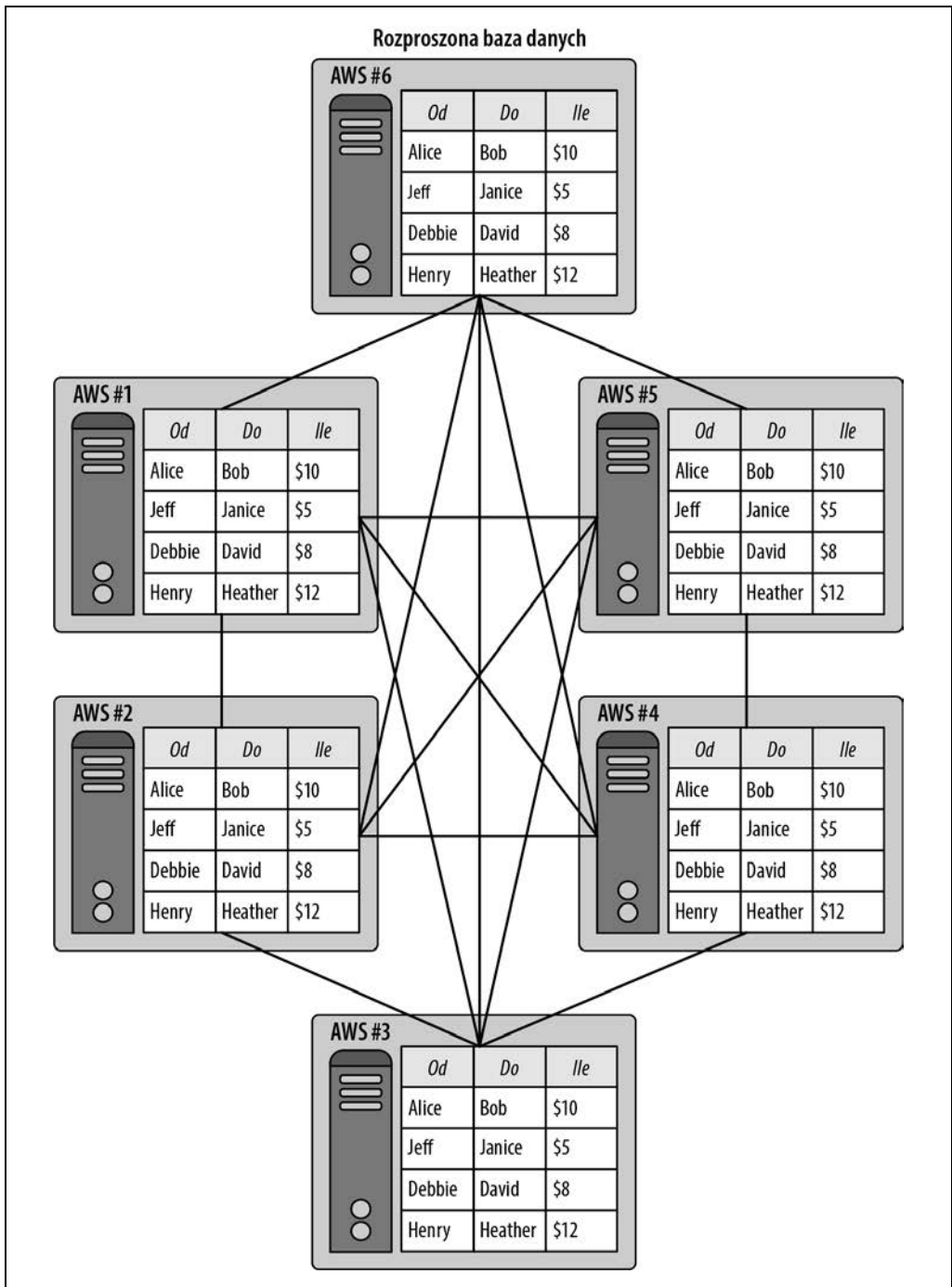

Rysunek 1.4. W rozproszonej bazie danych, takiej jak liczne bazy hostowane w Amazon Web Services (AWS), każdy węzeł może przechowywać powieloną kopię tych samych danych i zna tożsamość innych węzłów, a wszystkie węzły są kontrolowane przez jedną jednostkę

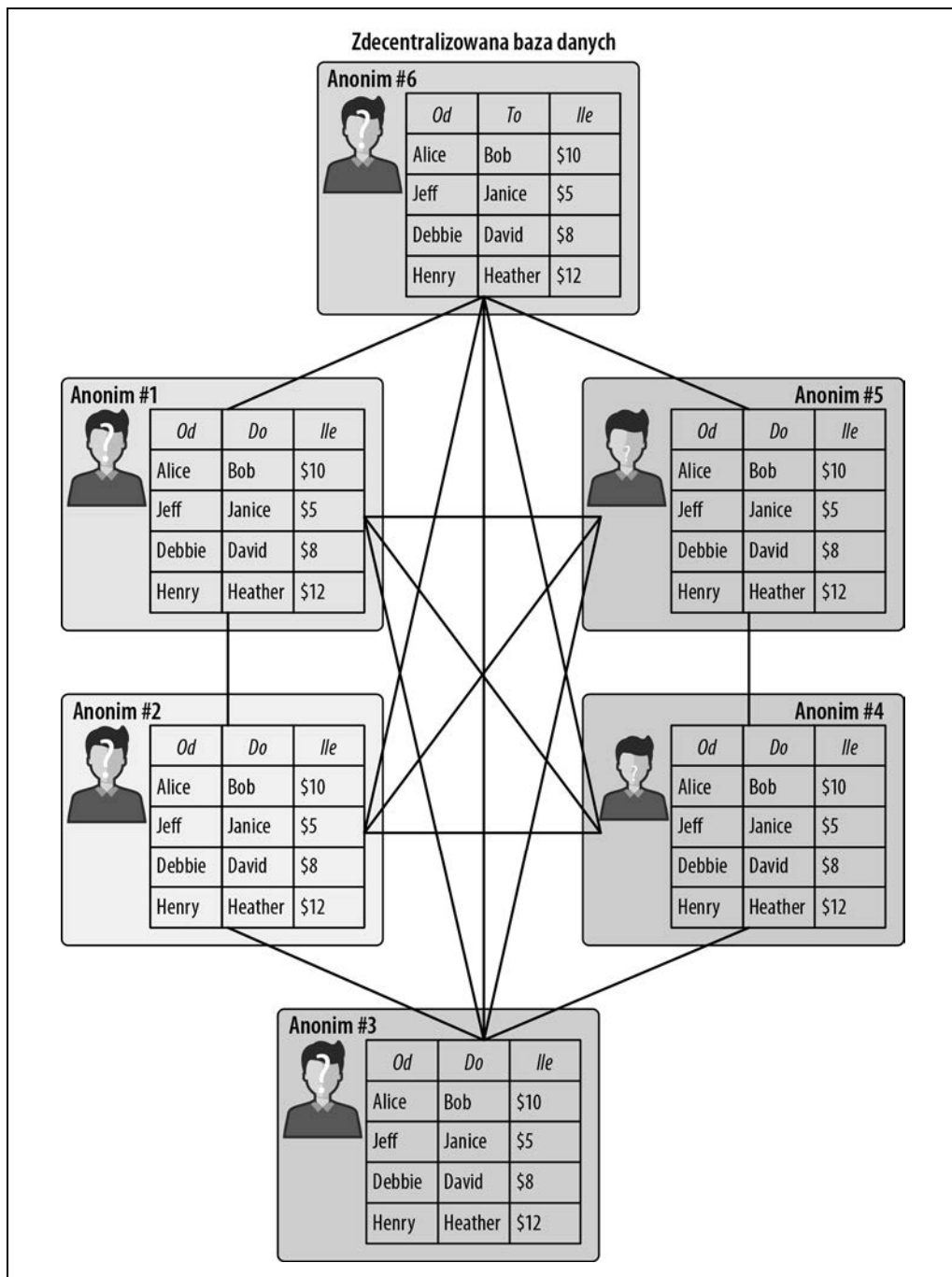

Rysunek 1.5. W zdecentralizowanej bazie danych, takiej jak łańcuch bloków sieci Bitcoin, każdy węzeł może przechowywać powieloną kopię tych samych danych, ale niekoniecznie zna tożsamość pozostałych węzłów, a wszystkie węzły są kontrolowane przez wiele jednostek, które mogą być anonimowe

Poprzednicy sieci Bitcoin

Wszechobecność internetu wprowadziła zamęt i zmieniła wiele branż. Żeby podać chociaż kilka spośród wielu przykładów — w ciągu ostatnich paru dekad Wikipedia w znacznym stopniu zastąpiła encyklopedie, portale ogłoszeniowe przejęły od gazet ogłoszenia drobne, a za sprawą Google Maps drukowane atlasy odeszły do lamusa.

Mimo to branży finansowej przez długi czas udawało się oprzeć tym gwałtownym przemianom. Przed 2009 rokiem, w którym pojawił się Bitcoin, kontrola nad pieniędzmi nie zmieniła się zbyt wiele poza przejściem użytkowników z domeny analogowej (fizycznej gotówki i czeków) na cyfrową (bankowość elektroniczną). To przejście oswoiło ludzi z ideą cyfrowych pieniędzy, ale kontrola nad nimi jest nadal scentralizowana.

Liczne przedbitcoinowe koncepcje z różnych powodów upadły, łączył je jednak ostateczny cel: zwiększenie suwerenności finansowej lub zwiększenie kontroli użytkowników nad swoimi pieniędzmi. Przegląd niektórych nieudanych wczesnych projektów może rzucić światło na przyczyny rosnącej popularności sieci Bitcoin.

DigiCash

Założone przez Davida Chauma w 1989 roku DigiCash było firmą umożliwiającą anonimowe płatności w internecie. Chaum jest wynalazcą technologii ślepego podpisu⁵, w której kryptografia zabezpiecza prywatność płatności internetowych. Kryptografia polega na wykorzystaniu obliczeń szyfrujących w celu ukrycia wrażliwych informacji i była od dawna wykorzystywana przez władze na całym świecie jako narzędzie komunikacyjne. W rozdziale 2. przyjrzymy się nieco bardziej szczegółowo kwestii kryptografii i szyfrowania.

Platforma DigiCash posługiwała się własną walutą zwaną *cyberbucks* („cyberdolicami”)⁶. Użytkownicy, którzy zarejestrowali się w serwisie, otrzymywali 100 takich cyberdoliców, zwanych też *tokenami* lub *coinami*. Firma zapoczątkowała stosowanie kart z mikroczipami, takich jak większość współczesnych kart kredytowych. Była także pionierem w kwestii idei cyfrowego portfela do przechowywania zasobów⁷ — w tym przypadku cyberdoliców.

Systemy DigiCash były testowane przez kilka banków, w tym Deutsche Bank. Garść sprzedawców także się zarejestrowała, by przyjmować cyberdolce, w tym wydawca encyklopedii Britannica. W latach dziewięćdziesiątych ubiegłego wieku handel internetowy był nowością, a z obawy przed przekrętami ludzie bali się korzystać w sieci nawet z kart kredytowych, nie mówiąc już o akceptacji zupełnie nowego systemu płatności. Mimo to sporo zainteresowanych prywatnością osób zaczęło korzystać z cyberdoliców, powstał nawet rynek wysyłkowy, który jakiś czas funkcjonował. Nie udało się jednak spowodować efektu lawiny z powodu braku chętnych sprzedawców i ostatecznie firma DigiCash w 1998 roku ogłosiła upadłość⁸.

⁵ <http://www.hit.bme.hu/~buttyan/courses/BMEVIHIM219/2009/Chaum.BlindSigForPayment.1982.PDF>

⁶ <https://www.theguardian.com/technology/2003/feb/25/comment.comment>

⁷ <https://www.wired.com/1994/12/emonney/>

⁸ <https://www.forbes.com/forbes/1999/1101/6411390a.html#72c58610715f>

E-gold

Za założoną w 1996 roku cyfrową przechowalnię zasobów o nazwie E-gold (czyli „e-złoto”) stały prawdziwe jednostki tego cennego kruszcu. Zarządzane przez firmę Gold & Silver Reserve E-gold umożliwiało swoim użytkownikom dokonywanie natychmiastowych transferów przez internet. Wszystko było denominowane w jednostkach złota lub innych metali szlachetnych. W 2006 roku platforma miała 3,5 miliona kont. W tamtym czasie firma przetwarzała dziennie transakcje o wolumenie 5,9 miliona dolarów⁹.

Z nominalami tak małymi jak jedna stutysięczna grama złota platforma jako pierwsza wprowadziła koncepcję *mikropłatności*, czyli przelewania przez internet niewielkich kwot. Innowacją na owe czasy było także zaferowanie deweloperom interfejsu programistycznego, umożliwiającego nadbudowywanie na platformie dodatkowych usług¹⁰. Sprzedawcy internetowi przyjmowali E-gold jako formę płatności obok kart kredytowych. W 1999 roku wprowadzono obsługę płatności mobilnych (<https://oreil.ly/X7DeN>).

E-gold było technologicznym majstersztykiem w kontekście funkcjonalności oferowanych w latach dziewięćdziesiątych ubiegłego wieku i na początku lat dwutysięcznych. Od samego początku jednak borykało się z problemami, które ostatecznie doprowadziły do jego upadku. Jako scentralizowany system pozbawiony mechanizmu powiązania konta z tożsamością użytkownika, było wykorzystywane do niecznych celów, gdyż ułatwiało pranie pieniędzy, oszustwa internetowe i inne nielegalne działania. Rząd USA zamknął E-gold w 2008 roku¹¹, przejmując jego zasoby i ustanawiając system rekompensat dla właścicieli kont.

Hashcash

Wymyślony przez Adama Backa w 1997 roku Hashcash wprowadził ideę dowodu pracy (*proof-of-work*) jako sposobu weryfikacji ważności cyfrowych zasobów oraz koncepcję pieniędzy istniejących wyłącznie w internecie. *Dowód pracy* oznacza, że komputery muszą wykonać jakiegoś rodzaju weryfikowalną i intensywną obliczeniowo pracę, aby elektroniczne pieniądze miały jakąkolwiek wartość (bardziej szczegółowo wyjaśniamy to w rozdziale 2.). W przypadku Hashcash dowód pracy był realizowany za pomocą kryptografii, a Back zaproponował w tym celu użycie algorytmu SHA1¹².

W swojej wstępnej propozycji Adam Back nawiązał do DigiCash i zasugerował, że wprowadzenie dla maili opłaty (lub czegoś w rodzaju znaczka pocztowego) w cyfrowej walucie pomogłoby w walce ze spamem. Zastosowanie funkcji *skrót* (*hash*), czyli funkcji wymagającej przetwarzania komputerowego, miało stanowić w Hashcash koszt ekonomiczny, który ograniczałby ilość spamu w systemach pocztowych. W przypadku waluty cyfrowej pomysł wykorzystania funkcji skrót rozwiązywało problem *podwójnego wydatkowania* (*double spending*), czyli możliwości skopiowania jednostki cyfrowej tak jak pliku i zapłacenia nią więcej niż jeden raz. W końcu duplikowanie

⁹ <https://web.archive.org/web/20061109161419/http://www.e-gold.com/stats.html>

¹⁰ https://web.archive.org/web/20010123225700/http://e-gold.com/unsecure/sci_home.html

¹¹ <https://legalupdate.e-gold.com/2008/07/consent-order-of-forfeiture-20080721.html>

¹² <https://cypherpunks.venona.com/date/1997/03/msg00774.html>

plików na komputerze nie stanowi żadnego kłopotu i każdy może powielić jakiś obraz i uzyskiwać kolejne jego kopie. Zastosowanie funkcji skrótu miało na celu ograniczenie tej możliwości w odniesieniu do cyfrowego pieniądza przez narzucenie kosztu w postaci dowodu pracy, czyli mocy obliczeniowej.

Chociaż Hashcash testowano w systemach pocztowych Microsoftu i Apache, dostawcy otwartoźródłowego oprogramowania, nie odniósł sukcesu¹³. Konceptyjnie był to świetny pomysł na wprowadzenie niezbędnej w internetowej walucie efektu cyfrowej rzadkości, ale od strony technologii nie była to dobra forma waluty cyfrowej.

B-money

Zaproponowana przez Wei Dai w 1998 roku sieć B-money wprowadzała koncepcję wykorzystania informatyki do tworzenia wartości monetarnych poza systemami rządowymi (<http://www.weidai.com/bmoney.txt>). Tak samo jak w Hashcash, w B-money pieniądze cyfrowe miały być wytwarzane za pomocą obliczeń, czyli dowodu pracy. Wei podobnie jak Adam Back sugerował, że kosztem wytworzenia pieniądza cyfrowego będzie moc obliczeniowa użyta do jego stworzenia. Taka cyfrowa waluta byłaby wyceniana na podstawie koszyka realnych zasobów, takich jak złoto i inne dobra, oraz miałyby ograniczoną podaż, żeby zabezpieczyć ją przed inflacją, czyli utratą wartości wraz z upływem czasu.

B-money rozwijało ideę publikowania transakcji w sieci. Na przykład, gdy jedna strona chciała drugiej zapłacić, do sieci trafiała wiadomość o treści: „Osoba 1 wysłała X dolarów osobie 2”. System miał być weryfikowalny za pomocą sieci cyfrowych kontraktów. Te kontrakty w teorii służyły do rozwiązywania wszelkich sporów na podobnej zasadzie, na jakiej operatorzy kart kredytowych radzą sobie z takimi problemami jak oszustwa. Zarówno płatności, jak i sporne kwestie miały być regulowane nie przez scentralizowany system, lecz przez kryptografię, dzięki czemu użytkownicy sieci mogli zachować anonimowość — nikt nie musiał weryfikować swojej tożsamości.

Koncepcja sieci B-money zebrała w całość kilka komponentów cyfrowego pieniądza. Wykorzystywała między innymi ideę kontraktów, które zapewniały porządek w anonimowym i rozproszonym systemie, oraz ideę dowodu pracy do tworzenia pieniędzy. Była jednak głównie teoretycznym ćwiczeniem Weia. Eksplorował on koncepcję pozarządowej waluty odpornej na inflację za sprawą kontrolowanej podaży jednostek monetarnych.

Bit gold

Zaproponowane w 2005 roku przez informatyka Nicka Szabo „bitowe złoto” (<https://nakamoto-institute.org/bit-gold>) miało w zamierzeniu twórcy odzwierciedlać rzadkość tego cennego kruszcu w rzeczywistości cyfrowej. Szabo zauważył, że dobra w rodzaju złota poza tym, że mają określoną wartość, są też „niepodrabialne” — bardzo trudno je sfalszować ze względu na ich rzadkość i pewne określone koszty wydobycia i transportu. Chciał stworzyć takie dobro w domenie cyfrowej.

¹³ <https://www.nasdaq.com/articles/the-genesis-files%3A-hashcash-or-how-adam-back-designed-bitcoins-motor-block-2018-06-04>

Pomysł wyrastał z koncepcji sieci E-gold, w której wartość cyfrowa miała swój odpowiednik w złocie. Nick Szabo zastosował dowód pracy typu „zagadka dla klienta”. Zaproponował korzystanie z generowanego na komputerze użytkownika „zagadkowego ciągu”, który następnie miał być bezpiecznie oznakowany czasowo „w rozproszony sposób”. To z kolei miało trafić do „rozproszonego rejestru tytułów własności” i stanowić cyfrowy dowód własności.

Jak większość pomysłów Szabo bit gold było w głównej mierze ćwiczeniem intelektualnym. Tworząc bitowe złoto, Szabo próbował uzyskać niewymagającą zaufania wersję E-gold.

Eksperyment Bitcoin

W 2008 roku świat był już uzależniony od internetu jako rozproszonej jednostki będącej bazą dla dużej liczby usług. Elektroniczne mapy i aplikacje GPS pomagały ludziom trafić z punktu A do B. E-maile, wiadomości tekstowe, Skype, WhatsApp i inne aplikacje komunikacyjne umożliwiały niemal natychmiastowy kontakt z przyjaciółmi i członkami rodziny, na małe i duże odległości.

Dodatkowo ludzie zaczęli kupować coraz więcej rzeczy przez internet zamiast w tradycyjnych sklepach. Karty kredytowe i debetowe stały się popularnymi narzędziami płatniczymi wraz z PayPalem i podobnymi serwisami. Jak jednak wspomnieliśmy w poprzednim podrozdziale, wiele osób pragnęło odpornego na manipulacje i rozproszonego sposobu na przekazanie zasobów przez internet — a wtedy taki sposób wciąż jeszcze nie został opracowany i wprowadzony.

Kryzys finansowy 2008 roku

Na początku 2006 roku światowa ekonomia kwitła. Był to czas ekonomicznego wzrostu, ale właśnie w tym roku pojawiły się pierwsze rysy. Rynek nieruchomości w USA po raz pierwszy zanotował spadek po takim rozluźnieniu zasad udzielania kredytów, że wielu kredytobiorców nie było w stanie spłacić swoich zobowiązań.

Doprowadziło to do zamieszania w bankach, ponieważ te na podstawie hipotek i innych rodzajów niepewnych pożyczek utworzyły papiery wartościowe, którymi instytucje finansowe handlowały tak jak obligacjami i akcjami. Gdy sporo takich papierów okazało się nie mieć żadnej wartości, doszło do zapaści systemu finansowego i rządy na całym świecie musiały wstrzykiwać gotówkę w system, żeby ocalić globalną gospodarkę.

W USA współczesne bańki nieruchomości kontrolowała Rezerwa Federalna przez podnoszenie stóp procentowych¹⁴, co ilustruje rysunek 1.6. Ale kryzysu w 2008 roku nie dało się opanować, prawdopodobnie z powodu nieprzejrzystości systemu finansowego.

Dlaczego ten fragment historii finansów ma znaczenie w dyskusji o Bitcoinie? Dlatego, że chociaż w 2008 roku istniało już wiele koncepcji stojących u podstaw tej sieci, nikt nie poskładał wszystkich elementów wcześniejszych e-piędzy w całość i nie stworzył systemu, który oferowałby cyfrowe zaufanie i przejrzystość.

¹⁴ <https://www.wsj.com/articles/SB123897612802791281>

FED i bańki

Stopa funduszy federalnych i skorygowana o inflację cena nieruchomości w USA, 1975 – 2009

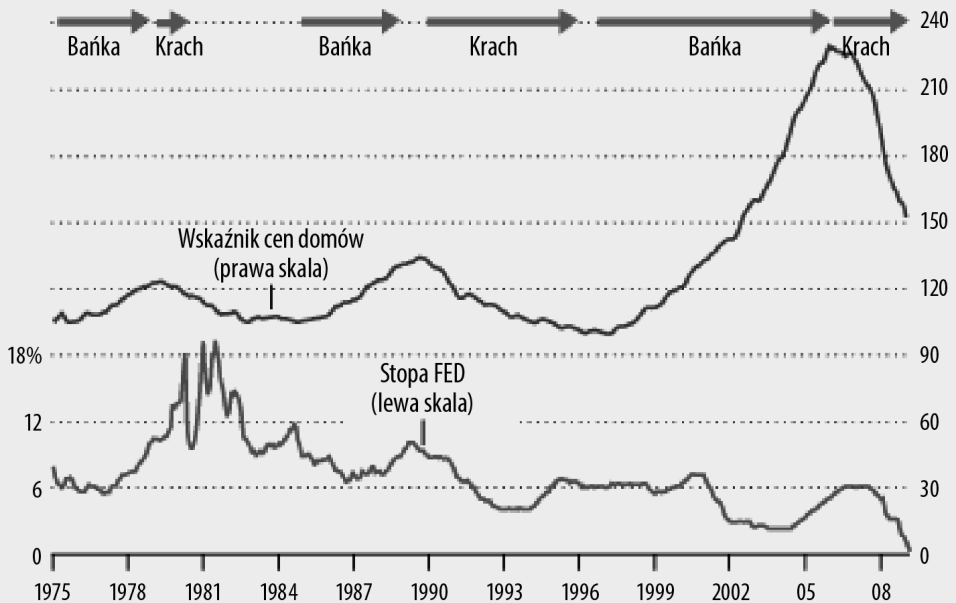

Źródła: Rezerwa Federalna, indeksy CMHPI Freddiego Maca (1975 – 1986) i Case'a-Shillera (1987 – 2008)

Rysunek 1.6. Podnoszenie stóp procentowych przez Rezerwę Federalną w celu opanowania baniek na rynku nieruchomości

Whitepaper

18 sierpnia 2008 roku zarejestrowano domenę *bitcoin.org*. Następnie 31 sierpnia 2008 roku opublikowano *whitepaper* (czyli dokument informacyjny) napisany przez osobę lub grupę posługującą się pseudonimem Satoshi Nakamoto i udostępniono go na wielu listach mailingowych programistów. Dokument pod tytułem „Bitcoin: A Peer-to-Peer Electronic Cash System” („Bitcoin: system elektronicznych pieniędzy typu peer-to-peer”) zawierał szczegółowy opis systemu finansowego, który miał istnieć tylko w internecie. Celem było stworzenie cyfrowej waluty funkcjonującej bez jakiegokolwiek powiązania z bankiem lub rządem i zbudowanie bardziej przejrzystego systemu finansowego, który zapobiegałby ponownym katastrofalnym krachom finansowym w przyszłości.

Dokument uwzględniał szereg pomysłów znanych z poprzedzających sieć Bitcoin systemów, w tym:

- bezpieczne cyfrowe transakcje jak w kontraktach Nicka Szabo,
- wykorzystanie kryptografii w celu zabezpieczenia transakcji jak w DigiCash,
- teoretyczną możliwość przesyłania drobnych zabezpieczonych sum jak w E-gold,
- stworzenie pieniędzy poza systemami rządowymi jak w B-money,
- wykorzystanie dowodu pracy w celu zweryfikowania ważności cyfrowych środków jak w Hashcash.

Dokument opisywał też kilka kwestii, które dla wielu osób były nowością, w tym:

- *podwójne wydatkowanie* — ryzyko, że jednostka płatnicza zostanie użyta więcej niż raz za sprawą nieuprawnionego skopiowania,
- *dowód pracy* — matematyczny problem, do którego rozwiązania potrzebna jest moc obliczeniowa komputera,
- *hash (funkcja skrótu)* — tworzy się stałej długości dane wyjściowe, żeby ułatwić porządkowanie danych o różnych rozmiarach,
- *nounce (identyfikator jednorazowy)* — losowa liczba służąca do zapewnienia, że określona komunikacja zostanie użyta tylko raz.

Ulepszenie modelu waluty opartego na mennicy

Rządowe waluty wykorzystują model oparty na mennicy, w którym centralny autorytet (mennica) pilnuje, by nie dochodziło do podwójnego wydatkowania. Waluta jest zwracana do mennicy i okresowo się ją niszczy, żeby stworzyć nową.

W dokumencie informacyjnym Bitcoina zaproponowano wyeliminowanie tego centralnego autorytetu opartego na mennicy i zamiast tego publikowanie każdej transakcji wyłącznie w cyfrowej sieci:

„Aby było to możliwe bez zaufanej trzeciej strony, transakcje muszą być ogłaszane publicznie, a z punktu widzenia użytkowników system musi honorować jedną historię kolejności ich otrzymania. Odbiorca potrzebuje dowodu, że w czasie danej transakcji większość węzłów zgodziła się, że otrzymała ją jako pierwszą”.

Wprowadzenie serwera z sygnaturą czasową

Poza zabezpieczeniem sieci Bitcoin dowodem pracy Satoshi zaproponował weryfikację transakcji za pomocą systemu sygnatur czasowych, podobnie jak w systemach plików i bazach danych. Wykorzystanie informacji wygenerowanych podczas transakcji i przepuszczenie ich przez algorytm haszujący generuje stały ciąg liczb i liter zwany haszem (skrót). Dla Bitcoina Satoshi zaproponował popularny w kryptografii algorytm SHA-256.

Oto przykład:

```
keccak256("hello") =  
1c8aff950685c2ed4bc3174f3472287b56d9517b9c948127319a09a7a36deac8
```

A teraz to samo z jedną małą zmianą:

```
keccak256("hello1") =  
57c65f1718e8297f4048bef2419e134656b7a856872b27ad77846e395f13ffe
```

Używanie skrótów do przechowywania informacji jest także kluczowe przy zabezpieczaniu dużych ilości informacji. Jak widać na powyższym przykładzie, różne dane wejściowe dają unikalny, stałej długości skrót¹⁵. Ułatwia to odwoływanie się do przechowywanych danych, które da się zidentyfikować po skrótce.

¹⁵ <https://medium.com/loom-network/understanding-blockchain-fundamentals-part-2-proof-of-work-proof-of-stake-b6ae907c7edb>

Przechowywanie danych w łańcuchach bloków

W modelu mennicowym rząd lub władza centralna rejestruje transakcje za pomocą standardowych praktyk księgowych. Dokument informacyjny o Bitcoinie wprowadził koncepcję śledzenia transakcji za pomocą *łańcucha* sygnatur, czyli skrótów. Są one zebrane w bloki czasowe w porządku chronologicznym.

Ten schemat zasadniczo tworzy jednostkę księgującą, która nie wymaga żadnego pojedynczego autorytetu pilnującego transakcji. Zamiast tego transakcje są śledzone cyfrowo w łańcuchach bloków z wykorzystaniem kryptograficznego matematycznego zaufania. Sieć nie wymaga skomplikowanej struktury, gdyż weryfikacja i publikowanie owych łańcuchów są oparte na systemie peer-to-peer. Potrzebna jest jedynie rozproszona struktura danych do *przechowywania* i *protokół* systemu komunikacyjnego, które tworzą *publiczną sieć* w internecie. Jak wyjaśnimy bliżej w rozdziale 2., łańcuch bloków składa się z wielu bloków transakcji, które są ze sobą połączone za pomocą haszy. Wiele łańcuchów jest swobodnie dostępnych w internecie, ale niektóre są niepubliczne — zwłaszcza te użyte w pewnych biznesowych scenariuszach, o czym więcej piszemy w rozdziale 9.

Oto wyzwanie, z jakim Bitcoin musiał się uporać: jak zapewnić współpracę licznych stron, które nie znają się nawzajem i sobie nie ufają. Rozwiązaniem tego problemu jest prowadzenie księgi głównej z transakcjami uznanymi przez wszystkich za zasadne i warte przetworzenia. Blockchain Bitcoina to właśnie globalna księga główna, którą wszystkie strony w sieci Bitcoin uznają za zasadną i bezbłędną. Niezgoda może oznaczać rozwidlenie w łańcuchu i stworzenie nowego, co opisujemy w rozdziale 3.



W sieci płatniczej *księga główna* to nieustannie modyfikowany dokument. Za każdym razem, gdy ktoś chce wysłać transakcję, do księgi jest dopisywany nowy rząd danych. W przypadku sieci Bitcoin do rejestru, który można określić jego księgą główną, nowy blok transakcji jest dodawany co mniej więcej 10 minut.

Poniżej wyłuszczyliśmy istotne atrybuty każdego bloku sieci Bitcoin.

Skrót (hasz) bloku

Unikalny identyfikator bloku. Skrót jest generowany z danych wejściowych, które stanowią 256-bitową migawkę obecnego stanu łańcucha. Ta migawka jest jak techniczna wersja bilansu całego bloku. Blok sieci Bitcoin nie zawiera własnego skrótu, zawiera jednak skrót poprzedniego bloku, na którym został zbudowany — to w ten sposób bloki są połączone w *łańcuch*. Skrót bloku można ustalić przez haszowanie jego nagłówka.

Transakcja bazowa

Pierwsza transakcja każdego nowego bloku wykopanego w sieci. Powiększa zasób sieci o nowe bitcoiny, będące nagrodą dla górnika, który dodał go do łańcucha. Więcej o górnikach znajdziesz w rozdziale 2.

Wysokość bloku

Liczba bloków między najnowszym a pierwszym blokiem w łańcuchu (zwanym także *blokiem Genesis*).

Korzeń Merkle'a

Hasz umożliwiający udowodnienie zasadności łańcucha bloków (więcej o korzeniach Merkle'a w rozdziale 2.).



Nazwa łańcucha bloków jest najczęściej używana jako nazwa własna, natomiast jednostka jako zwykły rzeczownik. Dlatego nazwę *sieci kryptowalutowej* piszemy od wielkiej litery („Alicja uwielbia zdecentralizowany aspekt Bitcoina”), ale nazwę *jednostki walutowej* piszemy z małej litery („Alicja wysłała dwa bitcoiny Bobowi”).

Rysunek 1.7 przedstawia blok łańcucha Bitcoin.

Block #170

Summary		Hashes	
Number Of Transactions	2	Hash	0000000d1145790a8694403d4063f323d499e655c83426834d4ce2f8dd4a2ee
Output Total	100 BTC	Previous Block	00000002a22cfee1f2c846adbd12b3e183d4f97683f85dad08a79780a84bd55
Estimated Transaction Volume	10 BTC	Next Block(s)	0000000c9ec538cab7f38ef9c67a95742f5eab07b0a37c5be6b02808dbfb4e0
Transaction Fees	0.00 BTC	Merkle Root	7dac2c5666815c17a3b36427de37bb9d2e25ccac3f8633eb91a4205cb4c10ff
Height	170 (Main Chain)		
Timestamp	2009-01-12 03:30:25		
Received Time	2009-01-12 03:30:25		
Relayed By	Unknown		
Difficulty	1		
Bits	486604799		
Size	0.49 kB		
Weight	1.716 kWU		
Version	1		
Nonce	1889418792		
Block Reward	50 BTC		

Transactions

b1fea52486cc0c62bb442b530a3f0132b826c74e473d1f2c220bfa78111c5082		(Size: 134 bytes) 2009-01-12 03:30:25
No Inputs (Newly Generated Coins)	➔ 1PSSGeFHDnKxIEyFrD1wcEaHr9hrQDDWc - (Unspent)	50 BTC
H4184fc596403b9d638783cf57adfe4c75c605f6356fbc91338530e9831e9e16 (Fee: 0.00 BTC - Size: 275 bytes) 2009-01-12 03:30:25		
12cbQLTFMXRnSzkfKuoG3eHoMeFtpTu3S (50 BTC - Output)	➔ 1Q2TWHE3GMdB6BZKafqwxXtWAWgF15JvM3 - (Spent)	10 BTC
	12cbQLTFMXRnSzkfKuoG3eHoMeFtpTu3S - (Spent)	40 BTC
		50 BTC

Rysunek 1.7. Blok Bitcoin #170, rejestrujący przesłanie 10 BTC od Satoshi'ego Nakamoto do dewelopera i pioniera łańcuchów bloków Hala Finneya

Rysunek 1.8 ilustruje, dlaczego trudno jest zmienić przeszłe transakcje.

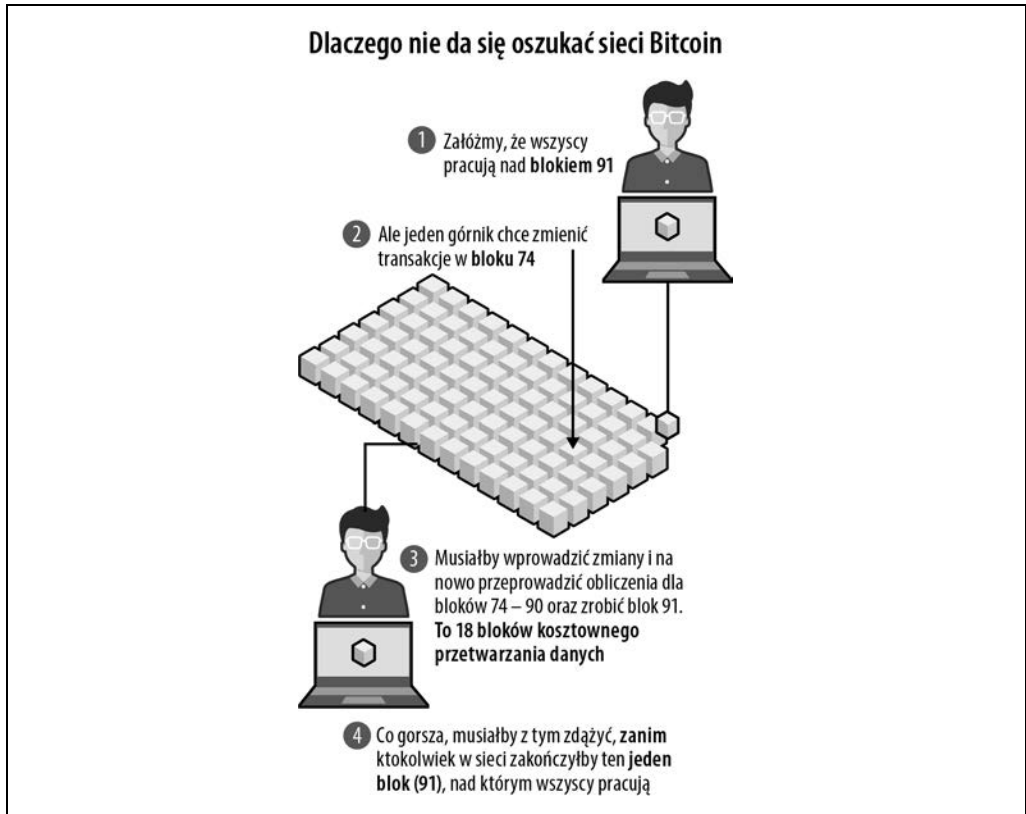

Rysunek 1.8. Dlaczego trudno wycofać bitcoinowe transakcje

Zniknięcie Satoshi'ego Nakamoto

Wiele osób interesuje tożsamość Satoshi'ego Nakamoto. Po opublikowaniu dokumentu informacyjnego sieci Bitcoin Satoshi aż do 2012 roku działał w społeczności, pomagając uczynić z tej sieci funkcjonalny system.

Dziennikarze od dawna próbują odkryć tożsamość Satoshi'ego Nakamoto¹⁶. Możliwe jednak, że wcale nie jest to jeden człowiek, lecz konglomerat współpracujących ze sobą osób, które dostrzegły w kryzysie finansowym roku 2008 okazję do zaproponowania technologii łańcucha bloków jako remedium na przyczyny krachu. Społeczność kryptowalutowa mniej się przejmuje prawdziwą tożsamością Satoshi'ego i skupia się na ideach, które przyczyniły się do powstania łańcucha bloków i sieci Bitcoin.

¹⁶ <https://www.nytimes.com/2015/05/17/business/decoding-the-enigma-of-satoshi-nakamoto-and-the-birth-of-bitcoin.html>

Jako najwcześniejszy mistrz sieci Bitcoin, Satoshi Nakamoto wywarł olbrzymi wpływ na rozwijającą otwartoźródłową społeczność deweloperów tej sieci. Był on aktywny mniej więcej przez pierwsze dwa lata istnienia sieci Bitcoin, komunikując się z takimi osobami jak Nick Szabo, Wei Dai i informatyk Hal Finney za pośrednictwem tablic ogłoszeń, list deweloperów i adresu podanego na początku dokumentu informacyjnego (*satoshin@gmx.com*). W okresie swojej aktywności Satoshi wykopał około miliona bitcoinów¹⁷.

W grudniu 2010 roku część członków społeczności Bitcoin zaczęła zabiegać o to, by wykorzystać kryptowalutę jako mechanizm wspierania publikującej przecieki organizacji non profit WikiLeaks, która miała problemy z przetwarzaniem tradycyjnych płatności. Idea była taka, że Bitcoin mógłby pomóc wypełnić ten niedobór. Satoshi nie zgodził się z tym na popularnym forum w poście, w którym argumentował, że WikiLeaks okazało się zbyt kontrowersyjne i że jego (ich) zdaniem istotniejsze jest skupienie się na postępie technicznym. W ciągu tygodnia od podrzucenia pomysłu z WikiLeaks, a dokładnie 13 grudnia 2010 roku, Satoshi opublikował ostatni komunikat¹⁸, w którym ogłosił pomniejszą nową wersję softwarowego klienta Bitcoin. Jeden bitcoin był wtedy wart 20 centów.

Urzeczywistnienie sieci Bitcoin

Koncepcja sieci Bitcoin zaprezentowana w dokumencie informacyjnym z 2008 roku łączyła technologie kryptograficznego, prywatnego i rozproszonego przetwarzania danych, proponując inne podejście do platform finansowych. Trzeba jednak było włożyć jeszcze sporo pracy, by te idee mogły zaowocować. Na szczęście w potencjał sieci Bitcoin uwierzyło wielu programistów oddanych otwartoźródłowemu oprogramowaniu. Urzeczywistnienie tej sieci było kolejnym zadaniem wymagającym nakładu pracy jej pionierów.

Przekonujące komponenty

To, że oprogramowanie jest *otwartoźródłowe*, oznacza, że nie jest prawnie zastrzeżone — każdy deweloper może przejrzeć kod źródłowy i go zmodyfikować. Poza otwartością źródła sieci kryptowalutowe w rodzaju Bitcoina mają jeszcze trzy inne cechy, za sprawą których są tak atrakcyjne¹⁹.

Wartość

Jednostka obiegowa zwana bitcoinem (często oznaczana skrótem BTC) jest używana do rejestrowania transakcji w księdze zwanej łańcuchem bloków Bitcoina.

Rozproszenie

Jak podkreślono w dokumencie informacyjnym Bitcoina, sieć Bitcoin rejestruje transakcje za pomocą zdecentralizowanych węzłów.

Konsensus

Górnicy w sieci Bitcoin korzystają wspólnie z dowodu pracy, by zapewnić bezpieczeństwo i stabilność tej rozproszonej księdze transakcji.

¹⁷ <https://qz.com/1159188/bitcoin-price-approaches-20000-making-satoshi-nakamoto-worth-19-4-billion/>

¹⁸ <https://sourceforge.net/p/bitcoin/mailman/message/26744510/>

¹⁹ https://www.schneier.com/blog/archives/2019/02/blockchain_and_.html

To za sprawą tych czterech komponentów sieć Bitcoin była tak atrakcyjna dla wąskiej grupy zde-terminowanych deweloperów, gotowych współpracować ze sobą nad stworzeniem odpornego i bezpiecznego modelu przechowywania zasobów w internecie. Choć niewolna od wad, sieć Bitcoin znacznie wykroczyła poza wcześniejsze próby zrealizowania w pełni cyfrowego i rozproszonego przechowywania zasobów.

Dojście do konsensusu

3 stycznia 2009 roku Satoshi Nakamoto „wykopał” pierwsze 50 bitcoinów, zainwestowawszy moc obliczeniową do stworzenia pierwszego bloku Bitcoina. Zwany *blokiem Genesis*, zawiera odniesienie do kryzysu finansowego jako przyczyny powstania tej sieci. W *coinbase*, czyli transakcyjnej treści wejściowej bloku Genesis, znajduje się następująca informacja²⁰:

The Times 03/Jan/2009 Chancellor on brink of second bailout for banks²¹

Bitcoin to sieć rozproszona, co oznacza, że potrzebni są w niej ludzie pracujący jako górnicy. Satoshi stworzył pierwszego klienta Bitcoin. Prowadzenie klienta pozwoliło użytkownikom na uruchomienie węzłów i kopanie bloków. „Jeśli możesz utrzymać działający węzeł, który przyjmuje połączenia przychodzące, naprawdę bardzo pomożesz sieci”, napisał Satoshi w poście dotyczącym publikowanego programu²² zatytułowanym: „Bitcoin v0.1 released — P2P e-cash”.

Blockchain to żywy, nieustannie uaktualniany dokument. Wraz z upływem czasu pojawia się w nim coraz więcej transakcji. Użytkownicy scentralizowanych sieci płatności w rodzaju PayPala ufają, że centralny autorytet będzie na bieżąco dopisywał w księdze głównej nowe transakcje. W zdecentralizowanej sieci płatności takiej jak Bitcoin zamiast centralnego autorytetu są tysiące anonimowych górników utrzymujących działanie sieci.

Komu więc użytkownicy powinni zaufać w kwestii uaktualnienia łańcucha bloków o nowy blok transakcji? Zdobycie tego zaufania nazywa się *dojściem do konsensusu*. Wszyscy górnicy utrzymujący sieć korzystają z tego procesu, aby realizować dwa cele:

- *odkrywanie bloków* — zgoda na to, który górnik zdobywa prawo do dodania bloku transakcji,
- *potwierdzanie transakcji* — zgoda na to, że transakcje zawarte w tym nowym bloku są zasadne i poprawne.

W większości łańcuchów bloków wykorzystywanych do kryptowalut konsensus jest osiągnięty na dwa sposoby (bardziej szczegółowo opisujemy to w rozdziale 2.):

- za pomocą dowodu pracy,
- za pomocą dowodu stawki (*proof-of-stake*).

W firmowych łańcuchach bloków stosuje się inne sposoby osiągnięcia konsensusu, które omawiamy w rozdziale 9.

²⁰ <https://www.blockchain.com/btc/tx/4a5e1e4baab89f3a32518a88c31bc87f618f76673e2cc77ab2127b7afdada33b>

²¹ The Times... banks — „Times”, 3 stycznia 2009, minister finansów planuje drugą transzę dopłat ratunkowych dla banków — *przyp. tłum.*

²² <https://sourceforge.net/p/bitcoin/news/2009/01/bitcoin-v01-released---p2p-e-cash/>

Kryptografia z kluczem publicznym i prywatnym

Sieć Bitcoin wykorzystuje kryptografię z kluczem publicznym i prywatnym do udowodnienia prawdziwości transakcji. Klucze prywatne w tej sieci służą do cyfrowego podpisywania transakcji na bitcoinach. W ten sposób właściciel adresu Bitcoin udowadnia w sieci, że jest jego prawnym właścicielem. Prywatne klucze autoryzują transakcje. Są utrzymywane w tajemnicy, jak hasła.

Klucze publiczne służą w Bitcoinie wyłącznie do generowania adresów. Adres to zasadniczo skompresowana wersja klucza publicznego, ponieważ ułatwiająca jego odczytanie. Adres Bitcoin to wartość, którą można podać publicznie dowolnej osobie, zazwyczaj prosząc o przesłanie bitcoinów. W ten sposób działa on podobnie jak adres mailowy.

Generowanie kluczy

Klucz prywatny to losowa 256-bitowa liczba, niemal zawsze przedstawiana w formacie szesnastkowym. Jest generowana przez komputer — większość języków programowania ma funkcję generowania losowych liczb.

Klucz prywatny paruje się z kluczem publicznym, żeby przeprowadzić transakcję w sieci Bitcoin. Dokonanie tego bez klucza prywatnego jest z zasady niemal niemożliwe (więcej o tym w rozdziale 2.). W kryptografii klucz publiczny możemy wygenerować, gdy przepuścimy klucz prywatny przez funkcję `secp256k1` algorytmu o nazwie Elliptic Curve Digital Signature Algorithm (ECDSA). Następnie klucz publiczny zostaje przepuszczony przez funkcje kryptograficzne SHA256 i RIPEMD160 w celu wygenerowania jego skrótu. Adres Bitcoin powstaje przez dodanie „00” do skrótu klucza publicznego i przepuszczenie tej wartości przez funkcję Base58Check. Cały proces został zilustrowany na rysunku 1.9.

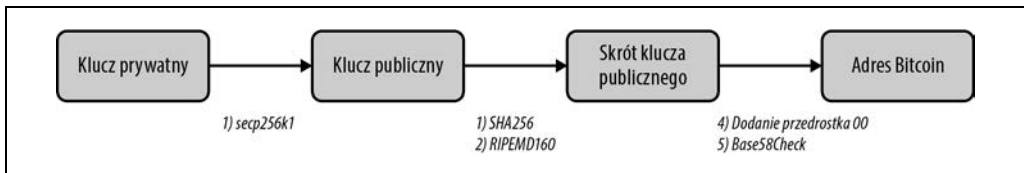

Rysunek 1.9. Proces generowania adresu Bitcoin z klucza prywatnego

Część osób korzysta z klientów Bitcoin, które mają opcję generowania nowych adresów zgodnie z określonymi regułami (<https://en.bitcoin.it/wiki/Address>):

- zaczyna się od 1, 3 lub bc1,
- pozostały ciąg znaków ma długość od 25 do 34 znaków,
- dopuszczalne znaki to 0 – 9, A – Z i a – z,
- większość adresów nie zawiera l (małego L), I (wielkiego i), O (wielkiego o) ani 0 (zera), co ma zapobiegać wizualnym wieloznacznościom.

Można też skorzystać z witryny <https://www.bitaddress.org>. Serwis generuje losowość w adresie na podstawie ruchu myszy użytkownika, jednak użytkownicy muszą zaufać serwisowi, że ten nie zarejestruje ich kluczy prywatnych. Większość ludzi do generowania nowych adresów Bitcoin wykorzystuje giełdy w rodzaju Coinbase, które robią to za nich za pomocą wewnętrznego oprogramowania.

Generowanie transakcji

Transakcje Bitcoin wykorzystują unikalny sposób księgowania zwany UTXO (od *unspent transaction output*, czyli niewydatkowane wyjście transakcji). Transakcja to zasadniczo lista wejść i wyjść. Każde wejście to adres, który stanowi źródło funduszy z niewydatkowanych transakcji odebranych przez ten adres w przeszłości. Wejście zawiera także podpis cyfrowy, dowodzący, że właściciel adresu autoryzował daną transakcję. Każde wyjście wskazuje adres Bitcoin otrzymujący fundusze oraz ilość, jaką ten adres ma otrzymać.

Strukturę transakcji bitcoinowych omówimy w następnym rozdziale, tam też bardziej szczegółowo opiszemy te wszystkie koncepcje.

Wczesna podatność

Jako nowy protokół Bitcoin nie był wolny od problemów. Nie był łatwy w użyciu, więc niewiele osób pobrało klienta Bitcoin. Część najwcześniejszych propagatorów tej sieci stanowili ludzie, którzy wcześniej zaproponowali wykorzystane w niej rozwiązania. Byli wśród nich Wei Dai (autor B-money) i Nick Szabo, którego koncepcja bitowego złota w znacznym stopniu rozwinęła temat bezpieczeństwa transakcji. Wczesnym orędownikiem sieci Bitcoin był także Hal Finney, odbiorca pierwszej transakcji bitcoinowej od Satoshi'ego Nakamoto.

W niespełna dwa lata od uruchomienia sieci Bitcoin odkryto poważną lukę bezpieczeństwa. 6 sierpnia 2010 roku członek społeczności zauważył nienaturalnie duży wynik transakcji i opisał go na popularnej internetowej tablicy ogłoszeń²³. „Wartość wyjściowa w bloku #74638 jest dość dziwna” — napisał Jeff Garzik, gdy ktoś próbował wyczarować z powietrza 91 979 000 000. Przykład 1.1 przedstawia tę transakcję.

Przykład 1.1. Nienaturalnie duża transakcja bitcoinowa

```
CBlock(hash=000000000790ab3, ver=1, hashPrevBlock=000000000606865, hashMerkleRoot=618eba, nTime=1281891957, nBits=1c00800e, nNonce=28192719, vtx=2)
  CTransaction(hash=012cd8, ver=1, vin.size=1, vout.size=1, nLockTime=0)
    CTxIn(COutPoint(000000, -1), coinbase 040e80001c028f00)
    CTxOut(nValue=50.51000000, scriptPubKey=0x4F4BA55D1580F8C3A8A2C7)
  CTransaction(hash=1d5e51, ver=1, vin.size=1, vout.size=2, nLockTime=0)
    CTxIn(COutPoint(237fe8, 0), scriptSig=0xA87C02384E1F184B79C6AC)
    CTxOut(nValue=92233720368.54275808, scriptPubKey=OP_DUP OP_HASH160 0xB7A7)
    CTxOut(nValue=92233720368.54275808, scriptPubKey=OP_DUP OP_HASH160 0x1512)
  vMerkleTree: 012cd8 1d5e51 618eba
```

Lukę załatwiono, a łańcuch bloków „rozwidlono”, żeby ominąć ten blok (więcej o rozwidleniach, czyli forkach, znajdziesz w rozdziale 3.). Rozwidlenie było konieczne, żeby łańcuch bloków nie odzwierciedlał tej nieprawidłowej transakcji. Po dziś dzień ta odkryta w 2010 roku podatność pozostaje największą luką bezpieczeństwa w historii Bitcoina i jest świadectwem rosnącej siły społeczności kryptowalutowej.

²³ <https://bitcointalk.org/index.php?topic=822.0>

Adopcja

Dość popularny jest pogląd, że zniknięcie Satoshi'ego pomogło sieci Bitcoin stać się w pełni zdecentralizowaną jednostką. Wynika to z tego, że twórca nie jest już częścią systemu, w przeciwieństwie do Ethereum i innych łańcuchów bloków, które mają tendencję do podążania za wskazówkami swoich twórców i de facto liderów.

Zapewne nieprzypadkowo mniej więcej w okolicach zniknięcia Satoshi'ego Bitcoin zaczął zdobywać popularność. Społeczność systematycznie się powiększała. Informatyk Gavin Andersen, który ostatecznie przejął czołową rolę po odejściu Satoshi'ego, stworzył „kran Bitcoina”, który przydzielał małe ilości bitcoinów w nadziei na zwiększenie zainteresowania. Andersen wygłosił prezentację przed CIA na temat tej sieci i został głównym badaczem w obecnie nieistniejącej już Bitcoin Foundation, organizacji non profit poświęconej kryptowalutom.

22 maja 2010 roku programista Laszlo Hanyecz dokonał pierwszej transakcji wymiany bitcoinów na dobro lub usługę. Zapłacił 10 000 BTC (wtedy równowartość około 25 dolarów) za dostarczenie dwóch pizz. Ten dzień jest świętowany w społeczności jako Bitcoin Pizza Day.

W lipcu 2010 roku Mt. Gox, platforma pierwotnie założona przez dewelopera Jeda McCaleba w celu wymiany kart do gry *Magic: The Gathering*, zaczęła oferować wymianę bitcoinów²⁴. Koncepcja wymiany bitcoinów na tradycyjne waluty zaczęła coraz bardziej się upowszechniać, napędzając spekulacje i wynikające z nich podbicie kursu.

Podsumowanie

Sieć Bitcoin miała fundamentalne znaczenie w genezie technologii łańcucha bloków. Jej koncepcje technologiczne nie wzięły się jednak znikąd, a sieć nie rozwinęła się z dnia na dzień. Większość wielkich idei nie powstaje w próżni. Bitcoin z całą pewnością w niej nie powstał, podobnie jak blockchain.

Obecny poziom dojrzałości sieci opiera się na licznych technologiach, które wymagały dekad pracy rozwojowej oddanych deweloperów. Dzięki ich wspólnemu wysiłkowi technologia łańcucha bloków jest dziś w takim punkcie, w jakim jest. Otwartoźródłowa natura sieci Bitcoin i zgromadzona wokół niej społeczność także przyczyniły się do szerszego przyjęcia na samym początku. Fundamentalne cechy kryptowalut pochodzą od tej właśnie sieci i przyjrzymy się im w następnym rozdziale.

²⁴ <https://thenextweb.com/news/a-brief-history-of-mt-gox-the-3b-bitcoin-tragedy-that-just-wont-end>

PROGRAM PARTNERSKI

— GRUPY HELION —



1. ZAREJESTRUJ SIĘ
2. PREZENTUJ KSIĄŻKI
3. ZBIERAJ PROWIZJĘ

Zmień swoją stronę WWW w działający bankomat!

Dowiedz się więcej i dołącz już dzisiaj!

<http://program-partnerski.helion.pl>

GRUPA
Helion 

Łańcuch bloków: zostań mistrzem technologii jutra!

Blockchain, czyli łańcuch bloków, niefortunnie kojarzy się z kryptowalutami i przestępczością. Tymczasem potencjał tej technologii jest ogromny i zapewne wciąż nie znamy wszystkich możliwych jej zastosowań. Łańcuch bloków jest w istocie publicznym rejestrem, który może się stać ogólnosiątkową, zdecentralizowaną księgą służącą do rejestrowania, inwentaryzacji i organizowania transferów wszelkiego rodzaju aktywów. Najwyższy więc czas, aby emocje i sensacyjno-kryminalne wyobrażenia dotyczące blockchaina zastąpić zrozumieniem tej technologii i aktualną wiedzą.

Ta książka jest przeznaczona dla osób chcących zrozumieć działanie łańcucha bloków i rozważających praktyczne zastosowanie tej technologii. Skorzystają z niej i menedżerowie, i specjaliści IT. Omówiono tu ewolucję blockchaina i najróżniejsze sposoby jego użycia — przy czym to wyjaśnienie wychodzi daleko poza tematykę kryptowalut. Zaprezentowano też tematykę tworzenia inteligentnych kontraktów i zdecentralizowanych aplikacji z uwzględnieniem problemów wiążących się z tymi zastosowaniami łańcucha bloków. Nie zabrakło sprawdzonych informacji dotyczących naruszania prawa z wykorzystaniem łańcucha bloków, na przykład prania brudnych pieniędzy, hakowania giełd czy kradzieży. Dzięki temu przewodnikowi można łatwo zrozumieć, czym blockchain jest, a czym nie jest, do czego się nadaje i jakie modele biznesowe szczególnie mogą skorzystać na tej technologii.

W książce między innymi:

- najważniejsze koncepcje dotyczące bitcoina i łańcucha bloków
- możliwości technologii blockchain
- skalowalność i rozwidlenia łańcucha bloków
- Ethereum i inne łańcuchy bloków
- możliwe sposoby zastosowania łańcucha bloków
- perspektywy technologii blockchain

Lorne Lantz jest inżynierem i przedsiębiorcą. Napisał *Breadcrumbs*, narzędzie do analizowania łańcuchów bloków. Zajmował się też usługami przekazów bitcoinowych, portfela kryptowalutowego, bitcoinowego systemu sprzedaży i kryptoplatfomy traderskiej.

Daniel Cawrey od niemal dekady rozwija projekt oparte na technologii łańcucha bloków. Przez kilka lat prowadził kryptowalutowy fundusz hedgingowy i zajmował się doradztwem w tym zakresie.

Helion
helion.pl
HELION SA
ul. Kościuszki 1c
44-100 Gliwice
tel. 32 230 98 63
helion@helion.pl

KOD KORZYŚCI
Sięgnij po więcej! ▶



ISBN 978-83-283-9361-5



Cena: 69,00 zł